



АО "Кировский ССК"  
 Почтовый адрес: 610010, г. Киров, Нововятский район,  
 пос. Радужный, ул. Производственная, 9  
 Сайт: www.kirovssk.ru  
 Тел. (8332) 71-55-55, 30-69-69  
 e-mail: infokom@kirovssk.ru

## Прайс-лист на железобетонные изделия от по предоплате с НДС

**Плиты  
перекрытия**



**-5% НА ВСЁ**

Наименование изделия	Длина (мм)	Ширина (мм)	Высота (мм)	Объем, м3	Вес, кг	Цена с НДС, руб. со скидкой 5%
<b>Ширина 1200мм</b>						
ПБ 24.12-10-25-П	2,380	1,200	220	0.41	1080	3,276
ПБ 24.12-12,5-25-П	2,380	1,200	220	0.40	1008	3,263
ПБ 24.12-16-25-П	2,380	1,200	220	0.41	1080	3,276
ПБ 24.12-6-25-П	2,380	1,200	220	0.41	1080	3,276
ПБ 24.12-8-25-П	2,380	1,200	220	0.41	1080	3,276
ПБ 30.12-10-25-П	2,980	1,200	220	0.50	1325	3,859
ПБ 30.12-12,5-25-П	2,980	1,200	220	0.50	1325	3,859
ПБ 30.12-16-25-П	2,980	1,200	220	0.50	1325	3,902
ПБ 30.12-6-25-П	2,980	1,200	220	0.50	1325	3,817
ПБ 30.12-8-25-П	2,980	1,200	220	0.50	1325	4,078
ПБ 36.12-10-25-П	3,580	1,200	220	0.59	1485	4,513
ПБ 36.12-12,5-25-П	3,580	1,200	220	0.59	1485	4,564
ПБ 36.12-16-25-П	3,580	1,200	220	0.59	1485	4,624
ПБ 36.12-6-25-П	3,580	1,200	220	0.59	1574	4,411
ПБ 36.12-8-25-П	3,580	1,200	220	0.59	1485	4,462
ПБ 42.12-10-25-П	4,180	1,200	220	0.69	1720	5,232
ПБ 42.12-12,5-25-П	4,180	1,200	220	0.69	1720	5,582
ПБ 42.12-16-30-П	4,180	1,200	220	0.68	1813	5,764
ПБ 42.12-6-25-П	4,180	1,200	220	0.68	1813	5,028
ПБ 42.12-8-25-П	4,180	1,200	220	0.68	1813	5,439
ПБ 48.12-10-25-П	4,780	1,200	220	0.78	2617	6,007
ПБ 48.12-12,5-30-П	4,780	1,200	220	0.78	2100	6,517
ПБ 48.12-16-35-П	4,780	1,200	220	0.78	2617	9,460
ПБ 48.12-6-25-П	4,780	1,200	220	0.78	2617	5,723
ПБ 48.12-8-25-П	4,780	1,200	220	0.78	2062	6,328
ПБ 54.12-10-30-П	5,380	1,200	220	0.87	2245	7,254
ПБ 54.12-12,5-30-П	5,380	1,200	220	0.87	2245	7,410
ПБ 54.12-16-35-П	5,380	1,200	220	0.87	2245	10,863
ПБ 54.12-6-25-П	5,380	1,200	220	0.87	2245	6,474
ПБ 54.12-8-25-П	5,380	1,200	220	0.87	2245	6,717
ПБ 60.12-10-30-П	5,980	1,200	220	0.97	2565	8,701
ПБ 60.12-12,5-35-П	5,980	1,200	220	0.97	2565	12,105
ПБ 60.12-16-40-П	5,980	1,200	220	0.97	2565	12,035
ПБ 60.12-6-25-П	5,980	1,200	220	0.97	2420	7,627
ПБ 60.12-8-25-П	5,980	1,200	220	0.97	2420	8,546
ПБ 66.12-10-30-П	6,580	1,200	220	1.06	2814	9,599
ПБ 66.12-12,5-40-П	6,580	1,200	220	1.06	2,814.00	13,236.64
ПБ 66.12-6-30-П	6,580	1,200	220	1.06	2,814.00	8,780.66
ПБ 66.12-8-30-П	6,580	1,200	220	1.06	2814	9,048
ПБ 72.12-10-35-П	7,180	1,200	220	1.15	3053	14,913
ПБ 72.12-6-30-П	7,180	1,200	220	1.15	3,053.00	9,745.39

Наименование изделия	Длина (мм)	Ширина (мм)	Высота (мм)	Объем, м3	Вес, кг	Цена с НДС, руб. со скидкой 5%
ПБ 72.12-8-30-П	7,180	1,200	220	1.15	3,053.00	11,105.31
ПБ 78.12-10-40-П	7,780	1,200	220	1.25	3310	16,384
ПБ 78.12-6-30-П	7,780	1,200	220	1.25	3310	11,152
ПБ 78.12-8-35-П	7,780	1,200	220	1.25	3,310.00	16,100.27
ПБ 84.12-6-30-П	8,380	1,200	220	1.34	3,556.00	12,271.44
ПБ 84.12-8-40-П	8,380	1,200	220	1.34	3556	17,225
ПБ 90.12-6-30-П	8,980	1,200	220	1.44	3805	14,179
ПБ 90.12-8-40-П	8,980	1,200	220	1.44	3,805.00	19,607.48
ПБ 96.12-4,5-35-П	9,580	1,200	220	1.44	3,805.00	19,568.67
ПБ 96.12-6-40-П	9,580	1,200	220	1.44	3805	19,501
ПБ 102.12-4,5-40-П	10,180	1,200	220	1.62	4301	21,512
ПБ 108.12-4,5-40-П	10,780	1,200	220	1.72	4,301.00	24,885.92
ПБ 114.12-3-40-П	11,380	1,200	220	1.81	4,301.00	24,921.92
<b>Толщина 400мм</b>						
ПБ-4. 100.12 -12,5Т-П	9,980	1,200	400	2.23	5,904.00	28,109.50
ПБ-4. 120.12 -12,5Т П*	11,980	1,200	400	2.66	7,054.00	40,220.67
ПБ-4. 24.12 -12Т-П	2,380	1,200	400	0.58	1,534.00	6,913.20
ПБ-4. 33.12 -8Т-П	3,280	1,200	400	0.77	2,051.00	8,783.80
ПБ-4. 47.12 -8Т-П	4,680	1,200	400	1.08	2,854.00	11,686.47
ПБ-4. 80.12 -8ТП	7,980	1,200	400	1.79	4,754.00	19,788.79
ПБ-4. 84.12 -8Т-П	8,380	1,200	400	1.88	4,985.00	20,674.52
ПБ-4. 98.12 -8Т-П	9,780	1,200	400	2.19	5,790.00	25,779.39
<b>Ширина 1500мм</b>						
ПБ 24.15-10-25-П	2,380	1,500	220	0.53	1,415.00	4,130.51
ПБ 24.15-12,5-25-П	2,380	1,500	220	0.53	1,415.00	4,130.51
ПБ 24.15-16-25-П	2,380	1,500	220	0.53	1,415.00	4,130.51
ПБ 24.15-6-25-П	2,380	1,500	220	0.53	1,415.00	4,130.51
ПБ 24.15-8-25-П	2,380	1,500	220	0.53	1,415.00	4,130.51
ПБ 30.15-10-25-П	2,980	1,500	220	0.66	1,648.00	4,866.33
ПБ 30.15-12,5-25-П	2,980	1,500	220	0.66	1,648.00	4,955.39
ПБ 30.15-16-25-П	2,980	1,500	220	0.66	1,648.00	4,955.39
ПБ 30.15-6-25-П	2,980	1,500	220	0.66	1,648.00	4,866.33
ПБ 30.15-8-25-П	2,980	1,500	220	0.66	1,648.00	4,866.33
ПБ 36.15-10-25-П	3,580	1,500	220	0.78	2,100.00	5,708.50
ПБ 36.15-12,5-25-П	3,580	1,500	220	0.78	2,100.00	5,824.21
ПБ 36.15-16-25-П	3,580	1,500	220	0.78	2,100.00	5,930.99
ПБ 36.15-6-25-П	3,580	1,500	220	0.78	2,100.00	5,610.32
ПБ 36.15-8-25-П	3,580	1,500	220	0.78	2,100.00	5,708.50
ПБ 42.15-10-25-П	4,180	1,500	220	0.91	2,300.00	6,762.01
ПБ 42.15-12,5-25-П	4,180	1,500	220	0.91	2,412.00	6,897.48
ПБ 42.15-16-25-П	4,180	1,500	220	0.91	2,412.00	7,022.26
ПБ 42.15-6-25-П	4,180	1,500	220	0.91	2,300.00	6,502.18
ПБ 42.15-8-25-П	4,180	1,500	220	0.91	2,300.00	6,637.32
ПБ 48.15-10-25-П	4,780	1,500	220	1.04	2,743.00	7,849.76
ПБ 48.15-12,5-25-П	4,780	1,500	220	1.04	2,743.00	7,994.73
ПБ 48.15-16-30-П	4,780	1,500	220	1.04	2,743.00	8,781.66
ПБ 48.15-6-25-П	4,780	1,500	220	1.04	2,743.00	7,409.76
ПБ 48.15-8-25-П	4,780	1,500	220	1.04	2,743.00	7,552.12
ПБ 54.15-10-25-П	5,380	1,500	220	1.16	3,080.00	9,011.94
ПБ 54.15-12,5-30-П	5,380	1,500	220	1.16	3,080.00	9,736.41
ПБ 54.15-16-30-П	5,380	1,500	220	1.16	3,080.00	11,146.07
ПБ 54.15-6-25-П	5,380	1,500	220	1.16	3,080.00	8,528.58
ПБ 54.15-8-25-П	5,380	1,500	220	1.16	3,080.00	8,688.89
ПБ 60.15-10-30-П	5,980	1,500	220	1.29	3,410.00	11,242.97
ПБ 60.15-12,5-30-П	5,980	1,500	220	1.29	3,410.00	11,242.97
ПБ 60.15-16-35-П	5,980	1,500	220	1.29	3,410.00	16,765.13
ПБ 60.15-6-25-П	5,980	1,500	220	1.29	3,410.00	9,544.98
ПБ 60.15-8-25-П	5,980	1,500	220	1.29	3,410.00	11,115.48
ПБ 66.15-10-30-П	6,580	1,500	220	1.41	3,740.00	12,800.40
ПБ 66.15-12,5-30-П	6,580	1,500	220	1.41	3,740.00	13,357.81
ПБ 66.15-16-40-П	6,580	1,500	220	1.41	3,740.00	18,616.72

Наименование изделия	Длина (мм)	Ширина (мм)	Высота (мм)	Объем, м3	Вес, кг	Цена с НДС, руб. со скидкой 5%
ПБ 66.15-6-30-П	6,580	1,500	220	1.41	3,740.00	11,563.83
ПБ 66.15-8-30-П	6,580	1,500	220	1.41	3,740.00	12,417.64
ПБ 72.15-10-30-П	7,180	1,500	220	1.54	4,100.00	14,480.42
ПБ 72.15-12,5-40-П	7,180	1,500	220	1.54	4,100.00	20,220.42
ПБ 72.15-6-30-П	7,180	1,500	220	1.54	4,100.00	13,243.10
ПБ 72.15-8-30-П	7,180	1,500	220	1.54	4,100.00	14,251.43
ПБ 78.15-10-40-П	7,780	1,500	220	1.66	4,404.00	21,800.70
ПБ 78.15-12,5-40-П	7,780	1,500	220	1.66	4,404.00	23,125.66
ПБ 78.15-6-30-П	7,780	1,500	220	1.66	4,404.00	14,902.22
ПБ 78.15-8-30-П	7,780	1,500	220	1.66	4,404.00	15,824.01
ПБ 84.15-10-40-П	8,380	1,500	220	1.79	4,750.00	24,939.54
ПБ 84.15-6-30-П	8,380	1,500	220	1.79	4,750.00	16,801.80
ПБ 84.15-8-40-П	8,380	1,500	220	1.79	4,750.00	23,513.02
ПБ 90.15-6-35-П	8,980	1,500	220	1.91	5,100.00	25,375.97
ПБ 90.15-8-40-П	8,980	1,500	220	1.91	5,100.00	26,353.43
ПБ 96.15-4,5-35-П	9,580	1,500	220	1.91	5,100.00	25,820.72
ПБ 96.15-6-35-П	9,580	1,500	220	1.91	5,100.00	27,127.06
ПБ 102.15-4,5-40-П	10,180	1,500	220	2.16	5,730.00	29,155.79
ПБ 108.15-4,5-40-П	10,780	1,500	220	2.29	5,730.00	32,681.47
ПБ 114.15-3-40-П	11,380	1,500	220	2.42	5,730.00	33,403.95

## Плиты ребристые



Наименование изделия	Длина (мм)	Ширина (мм)	Высота (мм)	Объем, м3	Вес, кг	Цена с НДС, руб. со скидкой 5%
2ПГ6-5АтV-865	5,970	1,480	250	0.49	1,310.00	9,906.60
3ПГ12-3К7	11,960	1,480	450	1.96	4,900.00	48,262.38
4ПГ6-3АтV	5,970	1,480	300	0.61	1,570.00	8,163.83

## Балки



Наименование изделия	Длина (мм)	Ширина (мм)	Высота (мм)	Объем, м3	Вес, кг	Цена с НДС, руб. со скидкой 5%
2БСП 12-5К7	11,960	280	890	2.03	5,070.00	56,572.07
3БДР18-6к7-П-1а	17,960	280	1,640	4.84	12,510.00	116,600.44

Наименование изделия	Длина (мм)	Ширина (мм)	Высота (мм)	Объем, м3	Вес, кг	Цена с НДС, руб. со скидкой 5%
Б 1-1800-130-108	18,000	1,940	1,080	7.76	22,640.00	240,161.14
Б 1500.130.93-4.28АШв-Л-1	15,000	1,940	930	6.02	15,100.00	199,355.65
Б 1800.110.110-228АШв-1	18,000	1,100	1,100	8.48	21,200.00	244,997.31
Б5	2,650	300	300	0.24	650.00	4,670.58

**Плиты берегоукрепления**

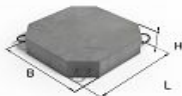

Наименование изделия	Длина (мм)	Ширина (мм)	Высота (мм)	Объем, м3	Вес, кг	Цена с НДС, руб. со скидкой 5%
Б-8(бу)				0.02	45.00	258.50
П-1	1,050	690	80	0.06	150.00	477.28
П-1(бу)	490	490	100	0.02	60.00	301.29
ПП 10-10-1.6	1,000	1,000	160	0.16	420.00	901.50
У-1	1,500	400	500	0.30	790.00	2,362.65

**Блоки фундаментные сплошные**







Наименование изделия	Длина (мм)	Ширина (мм)	Высота (мм)	Объем, м3	Вес, кг	Цена с НДС, руб. со скидкой 5%
ФБС 12.4.3	1,180	400	280	0.13	330.00	748.74
ФБС 12.4.6	1,180	400	580	0.27	690.00	1,295.56
ФБС 12.5.3	1,180	500	280	0.16	380.00	768.98
ФБС 12.5.6	1,180	500	580	0.33	790.00	1,550.69
ФБС 12.6.3	1,180	600	280	0.19	500.00	1,003.25
ФБС 12.6.6	1,180	600	580	0.40	1,050.00	1,909.93
ФБС 24.3.6	2,380	300	580	0.41	1,055.00	1,908.27
ФБС 24.4.6	2,380	400	580	0.54	1,410.00	2,445.63
ФБС 24.5.6	2,380	500	580	0.68	1,630.00	3,060.33
ФБС 24.6.6	2,380	600	580	0.82	2,120.00	3,644.77
ФБС 9.3.6	880	300	580	0.15	380.00	832.91
ФБС 9.4.6	880	400	580	0.20	510.00	1,046.28
ФБС 9.5.6	880	500	580	0.24	590.00	1,204.70
ФБС 9.6.6	880	600	580	0.29	760.00	1,506.08

**Панели и плиты ограждений**

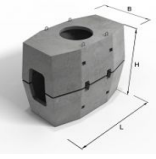

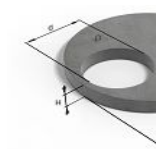
Наименование изделия	Длина (мм)	Ширина (мм)	Высота (мм)	Объем, м3	Вес, кг	Цена с НДС, руб. со скидкой 5%
2ПБ30-16	2,980	2,150	120	0.41	1,025.00	5,706.08
3ПБ40.20	4,000	2,550	160	0.64	1,710.00	8,327.27
ПО-12.30.1				0.22	560.00	2,240.81
ПО-12.40.1				0.45	1,120.00	3,730.18
ПО-12.50.1	5,000	1,200	100	0.55	1,380.00	4,817.93
Ф 9.7.5	900	700	450	0.19	500.00	1,287.16

<b>Колодцы для СВЯЗИСТОВ</b>						
Наименование изделия	Длина (мм)	Ширина (мм)	Высота (мм)	Объем, м3	Вес, кг	Цена с НДС, руб. со скидкой 5%
ККС-3-10В	1,950	1,160	880	0.39	1,020.00	4,915.25
ККС-3-10Н	1,950	1,160	880	0.48	1,040.00	5,303.33
ККС-3-80В	1,950	1,160	900	0.46	1,220.00	5,612.46
ККС-3-80Н	1,950	1,160	900	0.49	1,300.00	5,698.86
ККС-4-10В	2,390	1,300	1,000	0.70	1,690.00	7,513.74
ККС-4-10Н	2,390	1,300	1,000	0.67	1,610.00	7,292.25
ККС-5-10В	2,990	1,600	1,000	0.92	2,210.00	8,140.84
ККС-5-10Н	2,990	1,600	1,000	0.94	2,250.00	8,410.11
<b>Кольца стеновые</b>						
Наименование изделия	Длина (мм)	Ширина (мм)	Высота (мм)	Объем, м3	Вес, кг	Цена с НДС, руб. со скидкой 5%
КС10.6	1,160	1,160	590	0.16	420.00	1,580.90
КС10.9	1,160	1,160	890	0.24	630.00	2,317.05
КС15.6	1,680	1,680	590	0.27	695.00	2,517.98
КС15.9	1,680	1,680	890	0.40	1,050.00	3,644.11
КС20.9	2,200	2,200	890	0.59	1,560.00	5,857.89
<b>Плиты днищ колодцев</b>						
Наименование изделия	Длина (мм)	Ширина (мм)	Высота (мм)	Объем, м3	Вес, кг	Цена с НДС, руб. со скидкой 5%
ПН10	1,500	1,500	100	0.18	480.00	3,073.73
ПН15	2,000	2,000	120	0.38	1,010.00	4,923.47
ПН15*	1,700	1,700	150	0.27	730.00	3,915.66
ПН20	2,500	2,500	120	0.59	1,610.00	8,453.39
ПН20*	2,200	2,200	160	0.46	1,620.00	8,147.15
<b>Плиты крышек колодцев</b>						
Наименование изделия	Длина (мм)	Ширина (мм)	Высота (мм)	Объем, м3	Вес, кг	Цена с НДС, руб. со скидкой 5%
1ПП10-1	1,160	1,160	150	0.10	270.00	1,668.15
1ПП10-2	1,160	1,160	150	0.10	278.00	1,734.75
1ПП15-1	1,680	1,680	150	0.27	730.00	3,819.00
1ПП15-2	1,680	1,680	150	0.27	745.00	4,888.46
1ПП20-1	2,200	2,200	160	0.51	1,370.00	7,325.78
1ПП20-2	2,200	2,200	160	0.51	1,430.00	9,809.94

<b>Лестничные конструкции</b>						
Наименование изделия	Длина (мм)	Ширина (мм)	Высота (мм)	Объем, м3	Вес, кг	Цена с НДС, руб. со скидкой 5%
1ЛМ27.11.14-4	2,720	1,050	254	0.53	1,400.00	7,786.68
2ЛМФ 39-14-17-5	3,913	1,350	295	0.57	1,420.00	7,547.23
2ЛП 22-15-4к	2,480	1,600	320	0.48	1,220.00	3,882.56
2ЛП 25-15-4к	2,780	1,600	220	0.55	1,460.00	5,604.76
ЛМП 57.11.18-5-3	4,775	1,150	1,800	0.83	2,100.00	16,252.93
ЛМП57.11.15-5	5,650	1,150	1,500	0.92	2,480.00	18,745.02
ЛМП57.11.15-5-3	4,475	1,150	1,500	0.77	1,930.00	14,967.92
ЛМП57.11.18-5	5,650	1,150	1,800	0.95	2,380.00	16,218.54
ЛПФ 28.11-5	3,080	1,140	350	0.44	1,100.00	4,449.99
<b>Лотки</b>						
Наименование изделия	Длина (мм)	Ширина (мм)	Высота (мм)	Объем, м3	Вес, кг	Цена с НДС, руб. со скидкой 5%
Л1-15	5,970	420	360	0.34	940.00	3,799.57
Л1-15/2	2,970	420	360	0.17	460.00	2,188.14
Л11-8	5,970	1,480	700	1.44	3,900.00	16,229.90
Л11-8/2	2,970	1,480	700	0.72	1,980.00	8,891.15
Л11д-8	720	1,480	700	0.18	490.00	2,897.98
Л16-15	5,970	1,840	1,030	2.52	6,930.00	41,947.58
Л16-8	5,970	1,840	1,030	2.52	6,930.00	33,125.41
Л16-8/2	2,980	1,840	1,030	1.26	3,400.00	16,334.02
Л16д-15	720	1,840	1,030	0.32	800.00	6,241.55
Л16д-8	720	1,840	1,030	0.32	870.00	8,286.66
Л1-8	5,970	420	360	0.34	910.00	3,489.54
Л1-8/2	2,970	420	360	0.17	457.00	2,045.49
Л1д-15	720	420	360	0.04	110.00	980.02
Л1д-8	720	420	360	0.04	110.00	990.99
Л4-15	5,970	780	530	0.72	1,900.00	7,180.86
Л4-15/2	2,970	780	530	0.36	960.00	3,880.89
Л4-8	5,970	780	530	0.72	1,910.00	6,901.94
Л4-8/2	2,970	780	530	0.36	960.00	3,760.10
Л4д-15	720	780	530	0.09	240.00	1,684.73
Л4д-8	720	780	530	0.09	243.00	1,376.50
Л5-8	5,970	780	680	0.88	2,420.00	7,180.29
Л5-8/2	2,980	780	680	0.44	1,210.00	3,987.48
Л5д-8	720	780	680	0.11	300.00	1,534.96
Л7-15	5,970	1,160	680	1.06	2,830.00	13,258.20
Л7-15/2	2,980	1,160	680	0.52	1,390.00	7,140.49
Л7-5	5,970	1,160	680	1.06	2,830.00	9,493.45
Л7-5/2	2,980	1,160	680	0.52	1,390.00	4,789.90
Л7-8	5,970	1,160	680	1.06	2,830.00	9,942.46
Л7-8/2	2,980	1,160	680	0.52	1,390.00	5,468.72
Л7д-15	720	1,160	680	0.14	380.00	2,461.12
Л7д-8	720	1,160	680	0.14	380.00	2,018.18
ЛВК 4-5	2,990	2,060	500	0.60	1,590.00	5,547.38
ЛВК 4-5 с отв.	3,025	2,060	580	0.60	1,590.00	6,033.74

<b>Плиты перекрытия лотков</b>						
Наименование изделия	Длина (мм)	Ширина (мм)	Высота (мм)	Объем, м3	Вес, кг	Цена с НДС, руб. со скидкой 5%
П11-8	2,990	1,480	100	0.44	1,170.00	5,100.46
П11-8/2	1,490	1,480	100	0.22	550.00	2,988.56
П11д-8	1,480	740	100	0.11	295.00	1,677.75
П1-5	740	420	50	0.02	53.00	696.40
П15-5	2,990	1,840	120	0.66	1,580.00	7,182.81
П15-8	3,020	1,860	120	0.66	1,760.00	7,193.31
П15д-5	1,840	740	120	0.16	427.00	2,071.86
П15д-8	1,840	740	120	0.16	430.00	2,495.03
П17-3	2,990	2160	120	0.78	1,940.00	7,173.45
П17д-3	2160	740	120	0.19	475.00	2,324.65
П1-8	740	420	50	0.02	55.00	1,048.37
П18д-8	2160	740	150	0.24	640.00	2,673.30
П2-15	740	420	100	0.03	80.00	818.52
П21-8	2,460	2990	160	1.18	3,050.00	12,424.72
П21д-8	2,460	740	160	0.29	725.00	3,208.48
П3-8	740	570	50	0.02	50.00	1,137.67
П5-8	2990	780	70	0.16	430.00	2,753.10
П5-8/2	1485	780	70	0.08	200.00	1,488.94
П5д-5	780	740	70	0.04	100.00	934.71
П5д-8	740	780	70	0.04	110.00	1,034.50
П6д-15	740	780	120	0.07	185.00	1,128.70
П8-11/2	1,490	1160	100	0.17	425.00	2,352.63
П8-8/2	1490	1,160	100	0.17	455.00	2,486.77
П8д-11	1,160	740	100	0.09	230.00	1,616.62
П8д-8	740	1160	100	0.09	240.00	1,543.75
П9-15	2990	1160	120	0.42	1,050.00	4,980.66
П9д-15	1,160	740	120	0.10	240.00	1,841.72
ПТ 12.5-8.6	800	600	80	0.04	95.00	353.31
ПТ300.150.14-15	2,990	1480	140	0.62	1,660.00	6,567.07
ПТ75.150.14-15	1,480	740	140	0.15	375.00	1,614.43

<b>Опорные подушки</b>						
Наименование изделия	Длина (мм)	Ширина (мм)	Высота (мм)	Объем, м3	Вес, кг	Цена с НДС, руб. со скидкой 5%
ОП 1	500	200	90	0.00	10.00	147.73
ОП 2	500	200	90	0.01	13.00	234.94
ОП 3				0.02	38.00	361.67
ОП 5.3-1	475	300	140	0.02	50.00	538.08
ОП 5.4-А3	510	380	140	0.03	130.00	459.09
ОП 6.2-А3	640	250	220	0.04	88.00	538.70
ОП-4				0.04	90.00	612.13
ОПТ-2	300	300	90	0.01	23.00	258.35



<b>Перемычки балочные</b>						
Наименование изделия	Длина (мм)	Ширина (мм)	Высота (мм)	Вес, кг	Объем, м3	Цена с НДС, руб. со скидкой 5%
2ПГ 44-31	4,410	250	440	0.36	792.00	10,634.25
5ПГ 35-37	3,500	380	290	0.32	880.00	7,519.49
6ПГ 44-40п	4,410	380	440	0.61	1,650.00	11,108.35
6ПГ 60-31	5,960	380	440	0.83	2,065.00	18,783.26
<b>Перемычки брусковые</b>						
Наименование изделия	Длина (мм)	Ширина (мм)	Высота (мм)	Объем, м3	Вес, кг	Цена с НДС, руб. со скидкой 5%
10ПБ 18-27-п	1,810	250	190	0.09	215.00	1,023.29
10ПБ 21-27-п	2,070	250	190	0.10	255.00	1,787.00
10ПБ 25-27-п	2,460	250	190	0.12	293.00	2,366.36
10ПБ 25-37-п	2,460	250	190	0.12	320.00	3,148.82
10ПБ 27-27-п	2,720	250	190	0.13	323.00	3,556.94
10ПБ 27-37-п	2,720	250	190	0.13	325.00	5,531.61
1ПБ 10-1-п	1,030	120	65	0.01	20.00	291.75
1ПБ 13-1-п	1,290	120	65	0.01	30.00	335.45
2ПБ 10-1	1,030	120	140	0.02	43.00	345.85
2ПБ 13-1	1,290	120	140	0.02	58.00	407.08
2ПБ 16-2	1,550	120	140	0.03	68.00	383.42
2ПБ 17-2	1,680	120	140	0.03	73.00	320.77
2ПБ 19-3	1,940	120	140	0.03	87.00	515.85
2ПБ 22-3	2,200	120	140	0.04	93.00	426.84
2ПБ 25-3	2,460	120	140	0.04	103.00	627.52
2ПБ 26-3	2,590	120	140	0.04	110.00	756.91
2ПБ 26-4	2,590	120	140	0.04	110.00	763.09
2ПБ 29-4	2,850	120	140	0.05	120.00	618.36
2ПГ 39-31	3,890	250	440	0.32	792.00	6,236.42
3ПБ 13-37	1,290	120	220	0.03	85.00	590.28
3ПБ 16-37	1,550	120	220	0.04	103.00	752.02
3ПБ 18-37	1,810	120	220	0.05	120.00	853.53
3ПБ 18-8	1,810	120	220	0.05	120.00	625.86
3ПБ 21-8	2,070	120	220	0.06	145.00	660.73
3ПБ 25-8	2,460	120	220	0.07	162.00	820.14
3ПБ 27-8	2,720	120	220	0.07	223.00	952.52
3ПБ 30-8	2,980	120	220	0.08	195.00	988.95
3ПБ 34-4-п	3,370	120	220	0.09	234.00	1,129.03
3ПБ 36-4-п	3,630	120	220	0.10	254.00	1,210.82
4ПБ 30-4-п	2,980	120	290	0.10	272.00	1,365.63
4ПБ 44-8-п	4,410	120	290	0.15	385.00	2,586.85
4ПБ 48-8-п	4,800	120	290	0.17	418.00	2,724.36
4ПБ 60-8-п	5,960	120	290	0.21	519.00	4,662.46
5ПБ 18-27-п	1,810	250	220	0.10	250.00	1,517.44
5ПБ 21-27-п	2,070	250	220	0.14	300.00	2,556.74
5ПБ 25-27-п	2,460	250	220	0.14	360.00	2,481.64
5ПБ 25-37-п	2,460	250	220	0.14	410.00	2,475.13
5ПБ 27-27-п	2,720	250	220	0.15	375.00	3,258.45
5ПБ 27-37-п	2,720	250	220	0.15	410.00	3,744.85
5ПБ 30-27-п	2,980	250	220	0.16	465.00	3,746.99
5ПБ 30-37-п	2,980	250	220	0.16	455.00	4,234.91
5ПБ 31-27-п	3,110	250	220	0.17	467.00	3,946.49
5ПБ 34-20-п	3,370	250	220	0.19	470.00	4,206.93
5ПБ 36-20-п	3,630	250	220	0.20	550.00	4,989.78
6ПБ 35-37-п	3,500	250	290	0.25	660.00	6,626.96







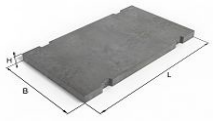

8ПБ 10-1	1,030	120	90	0.01	28.00	183.16
8ПБ 13-1	1,290	120	90	0.01	37.00	390.40
8ПБ 16-1	1,550	120	90	0.02	42.00	376.72
8ПБ 17-2	1,680	120	90	0.02	47.00	276.78
8ПБ 19-3	1,940	120	90	0.02	52.00	332.74
9ПБ 13-37	1,290	120	190	0.03	74.00	557.27
9ПБ 16-37	1,550	120	190	0.04	94.00	662.06
9ПБ 18-37	1,810	120	190	0.04	103.00	1,025.43
9ПБ 18-8	1,810	120	190	0.04	103.00	572.57
9ПБ 22-3	2,200	120	190	0.05	131.00	688.94
9ПБ 25-3	2,460	120	190	0.06	140.00	722.95
9ПБ 25-8	2,460	120	190	0.06	140.00	803.75
9ПБ 29-4	2,850	120	190	0.07	170.00	844.41
9ПБ 30-4	2,980	120	190	0.07	215.00	855.95

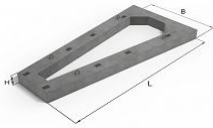

**Перемычки  
плитные**

Наименование изделия	Длина (мм)	Ширина (мм)	Высота (мм)	Объем, м3	Вес, кг	Цена с НДС, руб. со скидкой 5%
3ПП14-71	1,420	380	220	0.12	298.00	1,717.84
3ПП16-71	1,550	380	220	0.13	330.00	1,769.57
3ПП18-71	1,810	380	220	0.15	378.00	2,374.19
3ПП21-71	2,070	380	220	0.17	433.00	3,380.77
3ПП27-71	2,720	380	220	0.23	625.00	5,592.18
3ПП30-10	2,980	380	220	0.25	623.00	3,593.04
5ПП14-5	1,420	510	140	0.10	253.00	1,240.84
8ПП14-71	1,420	380	190	0.10	275.00	2,174.36
8ПП16-71	1,550	380	190	0.11	298.00	2,121.78
8ПП17-5	1,680	380	190	0.12	303.00	1,592.06
8ПП18-5	1,810	380	190	0.13	328.00	1,679.36
8ПП18-71	1,810	380	190	0.13	350.00	2,757.28
8ПП21-6	2,070	380	190	0.15	374.00	2,107.58
8ПП21-71	2,070	380	190	0.15	406.00	3,764.80
8ПП23-7	2,330	380	190	0.17	421.00	2,241.57
8ПП25-8	2,460	380	190	0.18	444.00	2,654.16
8ПП27-71	2,720	380	190	0.20	570.00	8,884.54
8ПП30-10	2,980	380	190	0.22	538.00	3,425.84

<b>Переходные плиты</b>							
Наименование изделия	Длина (мм)	Ширина (мм)	Высота (мм)	Объем, м3	Вес, кг	Цена с НДС, руб. со скидкой 5%	
1ПР6.1-01	6,000	980	300	1.03	2,900.00	23,308.63	
1ПР9.1-02	9,000	980	450	2.00	5,520.00	42,038.97	
П400.98.25-4AIII	3,500	980	250	0.85	2,280.00	12,756.74	
П600.98.30-4AIII	5,950	980	300	1.60	4,310.00	24,724.08	
П800.98.40-4AIII	7,950	980	400	2.90	7,210.00	39,310.05	
<b>Плиты дорожные, аэродромные</b>							
Наименование изделия	Длина (мм)	Ширина (мм)	Высота (мм)	Объем, м3	Вес, кг	Цена с НДС, руб. со скидкой 5%	
1П30.18-10	3,000	1,750	170	0.88	2,300.00	9,969.20	
1П30.18-30 (СУ №2)	3,000	1,750	170	0.88	2,270.00	10,236.05	
2П30.18-10	3,000	1,750	170	0.88	2,330.00	8,228.65	
2П30.18-30	3,000	1,750	170	0.88	2,200.00	8,895.15	
ПАГ-14у	6,000	2,000	140	1.68	4,190.00	21,181.85	
ПАГ-18V	6,000	2,000	180	2.16	5,400.00	26,122.95	
ПД20.15-6	1,990	1,490	170	0.49	1,200.00	6,671.85	
ПДН,м-АтV	6,000	2,000	140	1.66	4,200.00	19,055.55	
ПД 30.10-1,4	3,000	1,000	140	0.42	1,050.00	5,431.55	
ПД2-6	2,980	1,480	180	0.80	2,130.00	7,365.15	
<b>Приставки</b>							
Наименование изделия	Длина (мм)	Ширина (мм)	Высота (мм)	Объем, м3	Вес, кг	Цена с НДС, руб. со скидкой 5%	
ПТ30	3,000	140	170	0.06	170.00	1,434.55	
ПТ33-1	3,250	140	170	0.07	188.00	1,764.96	
ПТ33-2	3,250	180	220	0.10	250.00	1,749.66	
ПТ33-3	3,250	180	220	0.10	250.00	2,008.54	
ПТ33-4	3,250	180	220	0.10	250.00	2,086.96	
ПТ43-1	4,230	180	220	0.13	362.00	3,213.04	
ПТ43-2	4,250	180	220	0.13	370.00	2,909.80	
ПТ45	4,500	220	265	0.20	575.00	4,425.39	
ПТ60	6,000	220	265	0.27	675.00	6,083.61	
<b>Прогоны</b>							
Наименование изделия	Длина (мм)	Ширина (мм)	Высота (мм)	Объем, м3	Вес, кг	Цена с НДС, руб. со скидкой 5%	
ПРГ 32.1.4-4A3	3,180	120	400	0.15	410.00	2,348.99	
ПРГ 36.1.4-4A3	3,580	120	400	0.17	470.00	3,029.71	
ПРГ 42.2.5-4A3	4,180	200	500	0.42	1,180.00	10,614.14	
ПРГ 45.2.5-4A3	4,480	200	500	0.45	1,110.00	11,063.05	
ПРГ 48.2.5-4A3	4,780	200	500	0.48	1,200.00	11,501.03	
ПРГ 60.2.5-4A3	5,980	200	500	0.60	1,700.00	15,019.41	



<b>Плиты силосных траншей</b>						
Наименование изделия	Длина (мм)	Ширина (мм)	Высота (мм)	Объем, м3	Вес, кг	Цена с НДС, руб. со скидкой 5%
КФ-2	3,000	1,500	200	0.39	1,070.00	8,327.08
П-3	2,990	1,480	100	0.45	1,220.00	7,301.06
ФП2	2,400	1,000	200	0.48	1,285.00	5,471.57
<b>Решетки щелевого пола</b>						
Наименование изделия	Длина (мм)	Ширина (мм)	Высота (мм)	Объем, м3	Вес, кг	Цена с НДС, руб. со скидкой 5%
РП250.40.10	2,495	400	102	0.07	200.00	1,397.45
РП300.40.10	2,993	400	102	0.08	225.00	1,609.49
<b>Полурамы РПС</b>						
Наименование изделия	Длина (мм)	Ширина (мм)	Высота (мм)	Объем, м3	Вес, кг	Цена с НДС, руб. со скидкой 5%
РПС 24-6-паб	13,800	180	3400	1.90	6,000.00	53,441.25
РПС 24-6-пабв	13,800	180	3400	1.90	6,000.00	54,124.49
РПС 24-6-пабг	13,800	180	3400	1.90	5,800.00	54,865.35
<b>Сваи</b>						
Наименование изделия	Длина (мм)	Ширина (мм)	Высота (мм)	Объем, м3	Вес, кг	Цена с НДС, руб. со скидкой 5%
C100.30-10y	10,250	300	300	0.91	2,280.00	13,935.88
C100.30-6	10,250	300	300	0.91	2,410.00	10,496.12
C100.30-6.y	10,250	300	300	0.91	2,420.00	11,387.89
C100.30-8	10,250	300	300	0.91	2,400.00	12,429.80
C10-35 T3	10,300	350	350	1.24	3,100.00	26,158.58
C110.30-10.y	11,250	300	300	1.00	2,500.00	15,464.10
C120.30-12y	12,250	300	300	1.09	2,760.00	18,808.10
C120.30-8	12,250	300	300	1.09	2,730.00	14,032.74
C12-35 T3	12,300	350	350	1.49	4,000.00	30,936.75
C12-35 T5	12,300	350	350	1.49	3,730.00	37,880.73
C130.30-10	13,250	300	300	1.18	3,000.00	19,547.34
C30.30-3	3,250	300	300	0.28	700.00	3,452.97
C30.30-6	3,250	300	300	0.28	700.00	3,733.17
C40.30-3	4,250	300	300	0.37	980.00	4,335.85
C40.30-6	4,150	200	200	0.37	930.00	4,538.44
C40.30-8y	4,250	300	300	0.37	930.00	5,307.13
C50.30-3	5,250	300	300	0.46	1,210.00	5,403.08
C50.30-6	5,250	300	300	0.46	1,150.00	5,695.73
C50.30-6y	5,250	300	300	0.46	1,180.00	5,473.28
C60.30-6	6,250	300	300	0.55	1,460.00	6,412.83
C60.30-8	6,250	300	300	0.55	1,450.00	7,533.83
C60.30-8y	6,250	300	300	0.55	1,375.00	7,375.56
C70.30-6	7,250	300	300	0.64	1,700.00	8,009.12

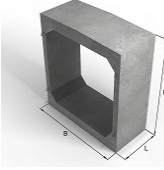

C70.30-6y	7,250	300	300	0.64	1,700.00	8,323.81
C70.30-8	7,250	300	300	0.64	1,600.00	8,672.46
<b>Наименование изделия</b>	<b>Длина (мм)</b>	<b>Ширина (мм)</b>	<b>Высота (мм)</b>	<b>Объем, м3</b>	<b>Вес, кг</b>	<b>Цена с НДС, руб. со скидкой 5%</b>
C70.30-8.y	7,520	300	300	0.64	1,600.00	8,730.79
C80.30-10	8,250	300	300	0.73	1,830.00	10,831.66
C80.30-10y	8,250	300	300	0.73	1,830.00	12,631.25
C80.30-6	8,250	300	300	0.73	1,940.00	9,087.84
C80.30-8	8,250	300	300	0.73	1,920.00	8,939.60
C80.30-8y	8,250	300	300	0.73	1,825.00	11,129.77
C80.30-9	8,250	300	300	0.73	1,960.00	9,694.09
C90.30-10	9,250	300	300	0.82	2,050.00	12,241.18
C90.30-10y	9,250	300	300	0.82	2,200.00	13,501.78
C90.30-11	9,250	300	300	0.82	2,050.00	13,552.08
C90.30-6	9,250	300	300	0.82	2,050.00	9,468.75
C90.30-8	9,250	300	300	0.82	2,190.00	11,223.68
C90.30-8.y	9,250	300	300	0.82	2,180.00	12,359.17
C90.30-9	9,250	300	300	0.82	2,050.00	8,970.47
<b>Стеновые панели</b>						
<b>Наименование изделия</b>	<b>Длина (мм)</b>	<b>Ширина (мм)</b>	<b>Высота (мм)</b>	<b>Объем, м3</b>	<b>Вес, кг</b>	<b>Цена с НДС, руб. со скидкой 5%</b>
ПС 12.12.3,5л	1,180	1,180	350	0.49	800.00	4,240.56
ПС 30.12.3,5-л-0.20	2,980	1,180	350	1.23		11,953.09
ПС 60.12.2,5-2л-21	5,980	1,180	250	1.76	2,280.00	13,638.15
<b>Стойки СВ</b>						
<b>Наименование изделия</b>	<b>Длина (мм)</b>	<b>Ширина (мм)</b>	<b>Высота (мм)</b>	<b>Объем, м3</b>	<b>Вес, кг</b>	<b>Цена с НДС, руб. со скидкой 5%</b>
СВ105-3,5	10,500	280	200	0.47	1,280.00	8,661.06
СВ105-5	10,500	280	200	0.47	1,300.00	9,812.46
СВ110-3,5	11,000	280	185	0.45	1,230.00	8,650.65
СВ110-5	11,000	280	185	0.45	1,270.00	11,368.75
СВ95.3,5*	9,500	264	185	0.38	1,050.00	8,026.74
<b>Столбик сигнальный</b>						
СС-1(120x90)				0.02	58.00	856.85

<b>Трехлучевые фундаменты</b>						
Наименование изделия	Длина (мм)	Ширина (мм)	Высота (мм)	Объем, м3	Вес, кг	Цена с НДС, руб. со скидкой 5%
ТФА-4,5-2	4,500	670	670	0.76	2,130.00	13,342.61
ТФА-5,0-2	5,000	670	670	0.82	2,050.00	16,801.51
<b>Утяжелитель на трубопровод</b>						
Наименование изделия	Длина (мм)	Ширина (мм)	Высота (мм)	Объем, м3	Вес, кг	Цена с НДС, руб. со скидкой 5%
2-УТК-530-12	1,200	880	425	0.16	400.00	2,433.90
<b>Фундаментные балки</b>						
Наименование изделия	Длина (мм)	Ширина (мм)	Высота (мм)	Объем, м3	Вес, кг	Цена с НДС, руб. со скидкой 5%
4БФ45-1а	4,450	520	300	0.45	1,125.00	9,607.54
4БФ51-1а	5,050	520	300	0.51	1,350.00	13,028.11
4БФ51-3а	5,050	520	300	0.51	1,410.00	9,807.56
4БФ55-3а	5,500	520	300	0.55	1,520.00	10,107.67
ФБ3-2	2,950	400	450	0.37	1,000.00	3,623.06
ФБ6-11	5,950	400	450	0.71	1,800.00	11,075.48
ФБ6-12	5,050	400	450	0.60	1,500.00	7,404.02
ФБ6-13	4,750	400	450	0.57	1,400.00	6,646.77
ФБ6-14	4,450	400	450	0.53	1,300.00	6,669.43
ФБ6-16	5,950	400	450	0.71	1,920.00	8,933.75
ФБ6-18	5,950	400	450	0.71	1,800.00	11,771.78
ФБ6-19	5,050	400	450	0.60	1,500.00	8,749.45
ФБ6-24	5,050	400	450	0.60	1,590.00	5,909.05
ФБ6-25	4,750	400	450	0.57	1,400.00	5,815.81
<b>Фундаментные подушки</b>						
Наименование изделия	Длина (мм)	Ширина (мм)	Высота (мм)	Объем, м3	Вес, кг	Цена с НДС, руб. со скидкой 5%
ФЛ10.12-2	1,180	1,000	300	0.26	680.00	1,859.91
ФЛ10.12-3	1,180	1,000	300	0.26	650.00	1,891.45
ФЛ10.12-4	1,180	1,000	300	0.26	680.00	2,059.51
ФЛ10.24-1	2,380	1,000	300	0.55	1,380.00	3,329.61
ФЛ10.24-2	2,380	1,000	300	0.55	1,430.00	3,484.36
ФЛ10.24-3	2,380	1,000	300	0.55	1,380.00	3,878.99
ФЛ10.24-4	2,380	1,000	300	0.55	1,440.00	4,157.68
ФЛ10.8-1	1,000	780	300	0.17	420.00	1,197.71
ФЛ10.8-2	1,000	780	300	0.17	440.00	1,312.33
ФЛ10.8-3	1,000	780	300	0.17	420.00	1,288.87
ФЛ10.8-4	1,000	780	300	0.17	445.00	1,324.21

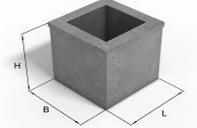

ФЛ12.12-2	1,180	1,200	300	0.31	775.00	2,361.13
ФЛ12.12-3	1,180	1,200	300	0.31	780.00	2,377.23
ФЛ12.12-4	1,180	1,200	300	0.31	810.00	2,516.27
ФЛ12.24-2	2,380	1,200	300	0.65	1,700.00	4,547.65
ФЛ12.24-3	2,380	1,200	300	0.65	1,630.00	4,679.08
<b>Наименование изделия</b>	<b>Длина (мм)</b>	<b>Ширина (мм)</b>	<b>Высота (мм)</b>	<b>Объем, м3</b>	<b>Вес, кг</b>	<b>Цена с НДС, руб. со скидкой 5%</b>
ФЛ12.24-4	2,380	1,200	300	0.65	1,710.00	5,159.97
ФЛ12.8-2	1,200	780	300	0.20	500.00	1,574.15
ФЛ12.8-3	1,200	780	300	0.20	500.00	1,413.65
ФЛ12.8-4	1,200	780	300	0.20	530.00	1,523.66
ФЛ14.12-3	1,180	1,400	300	0.36	910.00	2,915.98
ФЛ14.12-4	1,180	1,400	300	0.36	950.00	3,247.96
ФЛ14.24-3	2,380	1,400	300	0.76	1,900.00	5,663.00
ФЛ14.24-4	2,380	1,400	300	0.76	2,000.00	6,462.19
ФЛ14.8-3	1,400	780	300	0.23	600.00	2,045.64
ФЛ14.8-4	1,400	780	300	0.23	610.00	2,296.10
ФЛ16.12-3	1,600	1,180	300	0.41	1,030.00	3,881.65
ФЛ16.12-4	1,600	1,180	300	0.41	1,030.00	5,405.55
ФЛ16.24-2	2,380	1,600	300	0.86	2,150.00	6,366.90
ФЛ16.24-3	2,380	1,600	300	0.86	2,080.00	6,944.74
ФЛ16.24-4	2,380	1,600	300	0.86	2,064.00	10,791.57
ФЛ16.8-2	1,600	780	300	0.26	650.00	2,169.99
ФЛ16.8-3	1,600	780	300	0.26	650.00	2,477.65
ФЛ16.8-4	1,600	780	300	0.26	650.00	3,584.07
ФЛ20.12-2	2,000	1,180	500	0.78	2,050.00	5,346.98
ФЛ20.12-3	2,000	1,180	500	0.78	1,950.00	5,655.07
ФЛ20.12-4	2,000	1,180	500	0.78	1,950.00	5,949.38
ФЛ20.8-2	2,000	780	500	0.50	1,320.00	4,152.12
ФЛ20.8-3	2,000	780	500	0.60	1,500.00	4,670.77
ФЛ20.8-4	2,000	780	500	0.50	1,250.00	4,458.68
ФЛ24.12-3	2,400	1180	500	0.91	2,275.00	7,399.93
ФЛ28.12-2	2,800	1,180	500	1.13	2,820.00	8,118.94
ФЛ28.12-3	2,800	1,180	500	1.13	2,820.00	9,844.57
ФЛ28.8-4	2,800	780	500	0.72	1,728.00	8,635.93
ФЛ32.12-3	3,200	1180	500	1.29	3,225.00	14,733.74
ФЛ8.12-1	1,180	800	300	0.22	550.00	1,364.63
ФЛ8.12-3	1,180	800	300	0.22	575.00	1,398.78
ФЛ8.12-4	1,180	800	300	0.22	575.00	1,453.17
ФЛ8.24-1	2,380	800	300	0.46	1,200.00	2,897.60
ФЛ8.24-3	2,380	800	300	0.46	1,230.00	3,022.85
ФЛ8.24-4	2,380	800	300	0.46	1,200.00	2,980.86
<b>Звено водопрпускной прямоугольной трубы</b>						
ЗП 11.100	2,500	2,260	1,000	1.69	4,230.00	35,938.88

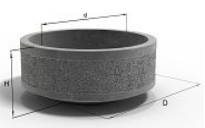
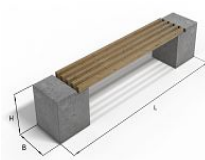
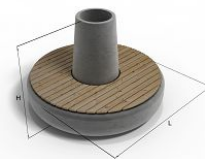
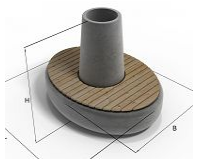
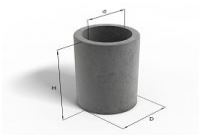
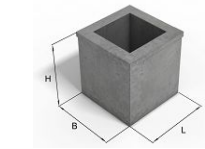
## Малые архитектурные формы

Наименование изделия	Длина (мм)	Ширина (мм)	Высота (мм)	Объем, м <sup>3</sup>	Вес, кг	Цена с НДС, руб. со скидкой 7%
Цветочница ЦВ 4.4.4						
	410	410	410	0.09	0.04	787.78
Цветочница ЦВ 9.4.4						
	870	410	410	0.17	0.07	1,023.67
Ц -3						
	700	700	705	0.45	0.18	2,985.66

Наименование изделия	Длина (мм)	Ширина (мм)	Высота (мм)	Объем, м3	Вес, кг	Цена с НДС, руб. со скидкой 7%
Цветочница ЦВ 9.37кр						
				0.09	220.00	1,047.76
Скамейка квадратная СК-1кв						
	2,260	400	450	0.14	366.00	1,883.66
	2,260	400	450	0.14	366.00	2,180.25 (с отмывом)
Скамейка СК-160кр						
	1,600	1,600	350	1.33	0.55	31,212.06
Скамейка СК-160ов						
	1,600	1,200	350	1.00	0.42	25,505.89
Урна УР-1кр						
	420	420	690	0.04	105.00	2,194.69
	420	420	690	0.04	101.00	2,931.27
Урна УР-2кв						
	400	400	450	0.04	89.00	1,709.51
Вариант 1						
	300	300	300		0.01	859.89

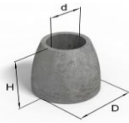
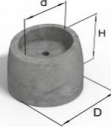
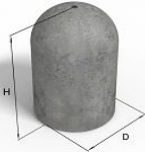

Наименование изделия	Длина (мм)	Ширина (мм)	Высота (мм)	Объем, м3	Вес, кг	Цена с НДС, руб. со скидкой 7%
Вариант 2						
	300	300	300	0.04	0.01	859.89
Вариант 3						
	300	300	250	0.04	0.01	851.30
Вариант 4						
	400	400	645	0.18	0.07	4,175.77
Вариант 5						
	340	340	750	0.04	0.05	2,784.93